

# **Collamat® 3600**

Bedienungsanleitung  
Mode d'emploi  
Operating instructions

**Seite/Page****Inhaltsverzeichnis**

2	Wichtige Warnungen
3	Gefahrenhinweise
4	Einleitung
5	Spender mechanisch einrichten
5	Einfädeln der Etikettenbahn
5	Verstellen der Papierbremskraft
6	Kupplungskraft des Aufwicklers einstellen
6	Klappenadapter einrichten
7	Anpressrolle des Klappenadapters einstellen
7	Bedienungs- und Einstellelemente
8	Optische Etikettenabastung
10	Mechanische Etikettenabastung
11	Etiketten-Vorspendung
11	Spendegeschwindigkeit
12	Wartung
13	Technische Daten
14	
15	
16	Anschlussschema

**Massgebend ist jeweils die neueste Ausgabe**

**Sommaire**

Mises en garde importantes
Énumération des dangers
Introduction
Réglage mécanique de l'étiqueteuse
Mise en place de la bande d'étiquettes
Réglage de la force de freinage du papier
Réglage de la force d'embrayage du réenrouler
Ajustage de l'adaptateur à clapet
Ajustage du rouleau d'application de l'adaptateur à clapet
Éléments de commande et éléments de réglage
Détection optique d'étiquettes
Détection mécanique d'étiquettes
Prédécollement des étiquettes
Vitesse de décollement
Entretien
Données techniques
Schéma de branchement

**La dernière édition est toujours valable**

**Index**

Important warnings
Danger indications
Introduction
Mechanical adjustment of dispenser
Threading of the label strip
Adjust paper brake power
Adjust coupler power of rewinder
Set flap adapter
Set pressure roller of flap adapter
Operating and setting elements
Optical label scanner
Mechanical label scanner
Label predispensing
Dispensing speed
Maintenance
Technical data
Wiring diagram

**Valid is always the latest edition**



## Wichtige Warnungen

Lesen Sie bitte vor der Installation und Bedienung des Collamat® 3600 folgende Sicherheitshinweise:

Der Spender C3600 ist ausschliesslich zum Etikettieren von Warengütern bestimmt.

Die Installation des Collamat® 3600 muss von einer ausgebildeten Fachkraft durchgeführt werden.

Hierbei sind die länderspezifischen Bestimmungen zu beachten:

- Unfallverhütung
- Standfestigkeit
- Errichtung von elektrischen und mechanischen Anlagen
- Funkentstörung

Die technischen Daten des Collamat® 3600, insbesondere die Umgebungsbedingungen, sind zu beachten.

Die Bedienung des Collamat® 3600 sollte nur durch geschultes Personal erfolgen.

Bei eigenmächtigen Veränderungen entfällt die Gewährleistung.

Vor dem Anbau von fremdem Zubehör bitte den für Sie zuständigen technischen Berater befragen.

## Mises en garde importantes

Avant l'installation et la mise en fonction de la Collamat® 3600, veuillez lire attentivement les mesures de sécurité suivantes.

La Collamat® 3600 est conçue exclusivement pour étiqueter des produits.

L'installation de la Collamat® 3600 doit être exécutée par un spécialiste dûment formé à cet effet. A ce propos, il convient de respecter les directives en vigueur dans les différents pays en matière de

- prévention des accidents
- stabilité
- pose d'installations électriques et mécaniques
- perturbations électriques

Il convient de respecter les données techniques de la Collamat® 3600, en particulier concernant les conditions locales.

L'utilisation de la Collamat® 3600 doit être confiée exclusivement à du personnel spécialement formé à cet effet.

En cas de modifications apportées par l'utilisateur, la garantie n'est pas accordée.

Avant de procéder à l'installation d'un accessoire étranger, prière de prendre contact avec votre conseiller technique attitré.

## Important warnings

Before installing and operating the Collamat® 3600 read the following safety instructions.

The labeler C3600 is exclusively determined for labelling goods.

The installation of a Collamat® 3600 has to be done by a trained specialist. For this you have to consider the national specific regulations of

- prevention of accidents
- mechanical stability
- construction of electrical and mechanical systems
- noise suppression

Take notice of the technical data of the Collamat® 3600. Especially the environment conditions must be observed.

The operation of the Collamat® 3600 must be done by trained personnel.

In case of non-authorized modifications, guarantee will fall.

Before connecting non-standard products, ask your competent technical supporter.



## **Gefahrenhinweise**

Die Sicherheitssymbole und Sicherheitshinweise am Collamat® 3600 und in der Dokumentation sind unbedingt zu beachten.

Bevor der Spender C3600 angeschlossen oder ausgesteckt wird, muss der Spender ausgeschaltet werden.

Der Spender C3600 darf nur von autorisiertem Personal geöffnet werden.

Einzugsgefahr im Bereich der Vorzugwalze für langes Haar, Schmuck, Kravatten, Kleidungsstücke etc.

Im Bereich der bewegten Papierbahn besteht Schnittgefahr.

Im Bereich der Pendel des Abwicklers des Collamat®s 3600 besteht bei nicht fachgerechtem Gebrauch Verletzungsgefahr.

Das Bedienpersonal muss zum Bedienen des Spenders an einem sicheren Standort stehen, damit es vom Warengut nicht gefährdet wird.

## **Énumération des dangers**

Les symboles et indications de sécurité figurant sur la Collamat® 3600 et dans la documentation doivent impérativement être respectés.

Avant de connecter ou de déconnecter le distributeur C3600, celui-ci doit être déclenché.

Le distributeur C3600 ne doit pas être ouvert que par le personnel autorisé.

Un danger d'aspiration de longs cheveux, de bijoux, de cravates, etc. existe dans le secteur du cylindre d'entraînement.

Il existe un danger de coupures dans le secteur de la bande de papier mobile.

En cas d'utilisation non conforme aux prescriptions, il existe un danger de blessures dans le secteur des axes du dérouleur de la Collamat® 3600.

Pour la manipulation du distributeur, l'utilisateur doit se positionner de façon à ne pas être en danger par rapport au produits.

## **Danger indications**

The safety symbols and danger advices on the Collamat® 3600 and in this manual must strictly be observed.

Before connecting or disconnecting the labeler C3600 it must be switched off.

The labeler C3600 may only be opened by authorized personnel.

It exists danger of pinching hair, jewelry, ties, clothes etc. into the traction unit.

It exists danger of injury by cutting in the area of the paperweb.

It exists danger of injury in the area of the dancers of the unwinder of the Collamat® 3600.

To operate the labeler the operating personnel must keep to a safe place to prevent injury by the products being labeled.

## Einleitung

Besondere Merkmale des Collamat<sup>®</sup> 3600-Systems:

- verschleissarm, keine Kupplung, kein Bremssystem
- kompakt, gute Handhabung durch fliegenden, modularen Aufbau
- sehr einfach in der Bedienung

Das modulare Konzept erlaubt die einheitliche Befestigung der Peripheriegeräte auf einer Modulschiene (Positionsschiene mit integriertem Massstab), wobei die elektronische Steuerung jeweils im Peripheriegerät selbst integriert ist. Die Ansteuerung der einzelnen Geräte erfolgt über das in der Modulschiene dieses Systems befindliche Bus-System.

Die Bedienungselemente für die Spendegeschwindigkeit, Vorspendung, Abgleich der optischen Etikettenabtastung sowie Netzschalter mit optischer Anzeige befinden sich direkt am Vorzugwerkgehäuse selbst.

Sämtliche Teile sind korrosionsbeständig. Die Vorzugswalze des Vorzugwerks ist mit einer Spezialbeschichtung zur dauerhaften, schlupffreien Drehmomentübertragung auf das Trägerpapier der Etikettenbahn versehen. Die Aufrollkraft des Aufwicklers sowie die Bremskraft der Papierbremse sind am Vorzugwerk von aussen einstellbar.

## Introduction

Particularités principales du système Collamat<sup>®</sup> 3600:

- faible usure, pas d'embrayage, pas de système à frein
- compact, bonne manipulation grâce à sa construction modulaire à la volée
- utilisation très simple

Sa conception modulaire permet une fixation commune des unités périphériques sur une glissière à modules (rail de positionnement à règle graduée incorporée), la commande électrique étant intégrée dans chaque unité périphérique. L'asservissement de chacune d'elles s'effectue par l'intermédiaire du système bus qui se trouve dans la glissière à modules.

Les éléments de commande de la vitesse de distribution, du prédécollement, du calibrage de la détection optique d'étiquettes ainsi que le commutateur de réseau avec témoin lumineux se trouvent sur le boîtier de l'unité de traction lui-même.

Toutes les pièces de l'appareil sont non-corrosives. Le cylindre d'avance est doté d'un revêtement spécial qui assure une permanente transmission du moment de couple au papier-support, sans patinage. La force de bobinage du réenrouleur ainsi que la force de freinage du papier se règle à l'unité de traction de l'extérieur.

## Introduction

Characteristic features of the Collamat<sup>®</sup> 3600-system:

- low wearing, no clutch/brake system
- compact, easy handling due to flying modular design
- easy to operate

The modular concept allows homogeneous fastening of the peripheral devices on one module-bar (position bar with integrated scale). The respective electronic control is integrated in the device itself.

The communication between each peripheral device happens via the bus-system which is placed in the module-bar of this system.

The operating elements for the dispensing speed, predispensing, optical label scanner as well as the main switch with the optical display are placed directly on the traction unit case.

All parts are corrosion-resisting and the tractionroller of the traction unit is furnished with a special coating to assure a lasting slip-free transmission of the torque onto the carrier paper of the label strip. The rewinding power of rewriter spindle as well as the brake force of the paper brake can be adjusted on the traction unit from the outside.



Bild 1

### Spender mechanisch einrichten

#### Einfädeln der Etikettenbahn

Die Etikettenbahn gemäss Schema bis zur Spendeckante einfädeln und etwa 1 m vorziehen.

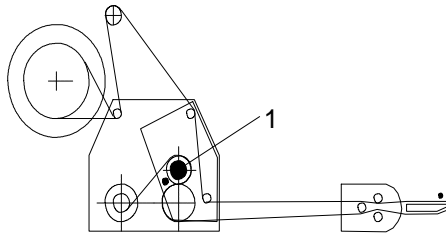
An der vorgezogenen Bahn die Etiketten vom Trägerpapier lösen. Anschliessend durch die Drehung des Knopfes (1) die Gegendruckwalze öffnen, das Trägerpapier (Schutzpapier) um die Spendeckante umlegen und gemäss Schema (Bild 1) einfädeln.

Die Gegendruckwalze wieder schliessen. Die Bandseitenführungen mit 0,5 mm freiem Raum zur Etikettenbahnkante anstellen.

### Réglage mécanique de l'étiqueteuse

#### Mise en place de la bande d'étiquettes

Enfiler la bande d'étiquettes selon illustration jusqu'à l'arête de décollement et en avancer une longueur de 1 m.

Oter les étiquettes se trouvant sur la section avancée du papier-support. Desserrer ensuite le rouleau de contre-pression en faisant tourner le bouton (1), plier le papier-support (papier de protection) autour de l'arête de décollement et terminer la mise en place du papier-support comme indiqué (illustration 1).

Resserrer le rouleau de contre-pression. Régler les guides latéraux de manière à laisser un jeu de 0,5 mm par rapport au bord de la bande d'étiquettes.

### Mechanical adjustment of the dispenser

#### Threading of the label strip

Thread label strip according to illustration up to the dispensing edge and pull forward approx. 1 m.

Detach labels from the carrier strip where it has been pulled forward. Then, by turning knob (1) open the counter-pressure roller, fold down the carrier paper (backing paper) over the dispensing edge and finish threading the label strip according to the illustration 1.

Close the counter-pressure roller. Adjust the lateral guides to leave a space of 0,5 mm between them and the label strip.



Bild 2

#### Verstellen der Papierbremskraft

Die Papierbremskraft wird vom Werk aus auf einen optimalen Wert eingestellt. Sollte dieser jedoch verstellt werden, so ist dies mit der M3-Schraube (2) im Bandend-Gehäuse am Spender von aussen einzustellen.

Schraube einschrauben = höhere Bremskraft

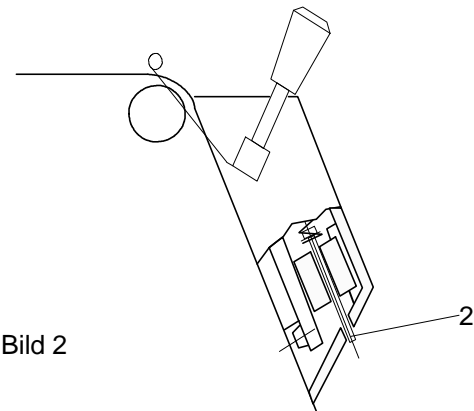
Schraube herausschrauben = kleinere Bremskraft

#### Réglage de la force de freinage du papier

La force de freinage du papier est réglée à l'usine à sa valeur optimale. Il peut néanmoins être modifié en tournant de l'extérieur la vis M3 (2) du boîtier de fin de bande sur l'étiqueteuse.

Serrer = augmentation de la force de freinage

Desserrer = diminution de la force de freinage

#### Adjust paper brake power

The paper brake is adjusted to an optimal value at the factory. Any necessary adjustments are to be made from the outside with the M3-screw (2) inside of the label-end case of the dispenser.

Screw in = higher brake power

Screw out = lower brake power



Bild 3

### Kupplungskraft des Aufwicklers verstellen

Die Kupplungskraft des Aufwicklers wird vom Werk eingestellt. Sollte diese jedoch verstellt werden, so ist sie wie folgt einzustellen:

Wickeldorn (1) nach dem Lösen der M5-Schraube (3) abnehmen.

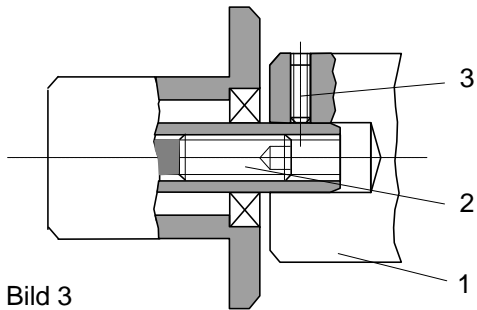
M8-Schraube (2) entsprechend einschrauben = härtere Kupplung, heraus-schrauben = weichere Kupplung.

### Klappenadapter einrichten

Die Neigung des Klappenadapters kann gegenüber der Modulschiene verändert werden:

Mutter (1) (siehe Abbildung) mit Spezial-Sechskantschlüssel (im Lieferumfang enthalten) mit zwei Umdrehungen lösen. Adapter in Pfeilrichtung (2) stossen und am Ring (3) in die gewünschte Stellung drehen.

Mutter (1) wieder anziehen.

Die Anpresskraft des Klappenadapters ohne Magnet resp. des Magnetklappenadapters kann wie folgt verändert werden:

Knopf (4) in Pfeilrichtung eindrücken, auf die richtige Federkraft drehen und in die nächste Rasterposition stellen.

### Réglage de la force d'embrayage du réenrouleur

La force d'embrayage du réenrouleur est réglée à l'usine. S'il est nécessaire de la modifier, procéder comme suit:

Enlever le mandrin de bobinage (1) après avoir desserré la vis M5 (3).

Visser la vis M8 (2) = embrayage plus dur.

Dévisser = embrayage plus doux.

### Ajustage de l'adaptateur à clapet

L'inclinaison de l'adaptateur à clapet par rapport à la glissière à modules peut être modifiée:

Desserrer l'écrou (1) (voir illustration), en faisant deux tours de clé à douille spéciale pour écrous à six pans (contenue dans le matériel livré).

Pousser l'adaptateur dans le sens de la flèche (2) et le mettre à la position désirée en faisant tourner la bague (3).

Resserrer l'écrou.

La force d'application de l'adaptateur à clapet sans ou avec aimant peut être modifiée comme suit:

Presser le bouton (4) dans le sens de la flèche, le tourner jusqu'à obtenir la force élastique souhaitée et faire prendre la position crantée la plus proche.

### Adjust coupler power of rewriter

The coupler power of the rewriter spindle is adjusted at the factory. Any necessary adjustments can be made as follows:

Take off rewriter spindle (1) after loosening M5-screw (3).

Screw in M8-screw (2) = harder coupler power.

Screw out = softer coupler power.

### Adjust set flap adapter

The tilt of the flap adapter in reference to the module-bar can be changed:

Loosen nut (1) (see illustration), using special hexagon socket spanner (included in supply) with two rotations.

Push adapter in direction of arrow (2) and turn into the desired position on ring (3).

Tighten nut (1).

The strength of the pressure of the flap adapter spring mounted or with magnet, respectively, can be altered:

Press button (4) in the direction of the arrow, turn until right resilience is reached and click into nearest screen position.

Bild 4

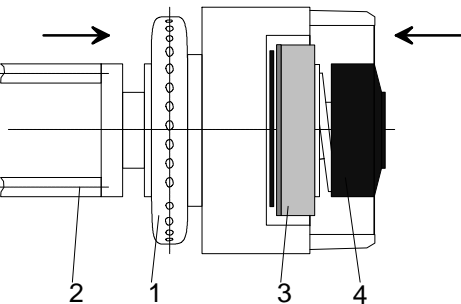



Bild 5

### Anpressrolle des Klappenadapters einstellen

Die Anpressrolle des Adapters kann je nach Etikette und Warengut eingestellt werden:

Horizontale Verstellung mit der Rändelmutter (5).

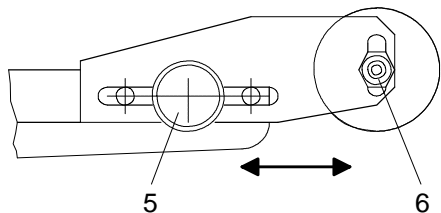
Vertikale Verstellung mit der Sechskantmutter (6).

### Ajustage du rouleau d'application de l'adaptateur à clapet

Le rouleau d'application de l'adaptateur peut être ajusté en fonction de l'étiquette et de la marchandise entrant en ligne de compte:

Déplacement horizontal à l'aide de l'écrou moleté (5).

Déplacement vertical à l'aide de l'écrou à six pans (6).

### Set pressure roller of the flap adapter

The pressure roller of the flap adapter can be adjusted according to label and goods:

Horizontal adjustment with knurl nut (5).

Vertical adjustment with hexagon nut (6).



Bild 6

### Bedienungs- und Einstellelemente

1. Spendegeschwindigkeit
2. Vorspendung
3. Optische Etikettenabtastung
4. Hauptschalter EIN/AUS

### Éléments de commande / Éléments de réglage

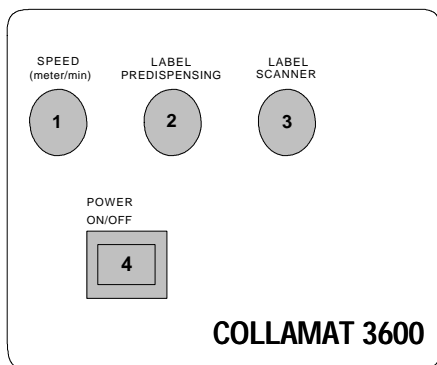
1. Vitesse de distribution
2. Prédécèlement
3. Détection optique d'étiquettes
4. Commutateur principal MARCHE/ARRET

### Operating elements / Setting elements

1. Dispensing speed
2. Predispending
3. Optical label scanner
4. Main switch ON/OFF



Bild 7

### Optische Etikettenabtastung

(Label scanner)

Die optische Etikettenabtastung ist in der Spendekante eingebaut. Der Abtastkopf (1) ist dank breitem Lichtleitersender (2) in der Spendekante quer verschiebbar. Die Längsverschiebung ist nicht erforderlich, da dies elektronisch geschieht.

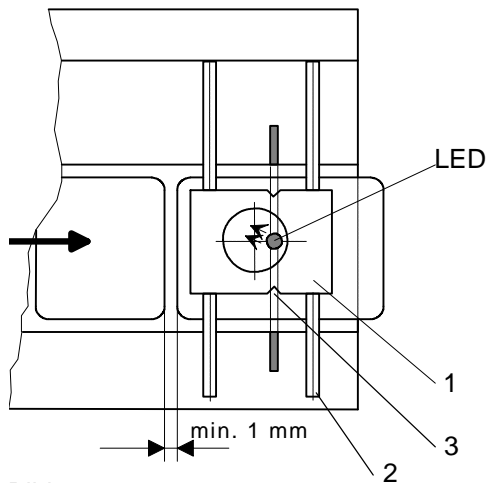
1. Empfänger der Etikettenabtastung
2. Sender der Etikettenabtastung (in der Spendekante)
3. Markierung am Empfängerkopf

#### **Einstellung:**

Das Vorzugwerk einschalten (Power ON), Netzschalter leuchtet auf.

Potentiometer LABEL SCANNER für die optische Etikettenabtastung auf Null stellen, LED-Lampe am Empfänger (1) leuchtet auf.

Den Etikettenzwischenraum (Etikettengitter) unter die Markierung (3) des Empfängerkopfes (1) bringen, Den Potentiometer LABEL SCANNER drehen, bis die LED-Lampe am Empfänger (1) erlischt. Bitte merken Sie sich die Zahl auf der Potentiometerskala.

### Détection optique d'étiquettes

(Label scanner)

La détection optique d'étiquettes est incorporée à l'arête de décollage. La tête de la détection (1) peut être déplacée latéralement vu la présence du large émetteur à fibres optiques (2), logé dans l'arête de distribution. Un déplacement longitudinal n'est pas nécessaire, puisqu'il s'effectue électroniquement.

1. Récepteur de détection
2. Emetteur de la détection (intégré dans l'arête de distribution)
3. Repère sur le récepteur

#### **Calibrage:**

Mettre le mécanisme d'avance sous tension (Power ON), l'interrupteur principal s'allume.

Mettre le potentiomètre de la détection optique d'étiquettes LABEL SCANNER à zéro, la DEL (diode électroluminescente) du récepteur (1) s'allume.

Mettre l'espace entre deux étiquettes (grille d'étiquettes) sous le repère (3) du récepteur (1). Tourner le potentiomètre (de la détection optique) jusqu'à ce que la DEL du récepteur (1) s'éteint. Noter alors le nombre correspondant à l'échelle du potentiomètre.

### Optical label scanner

(Label scanner)

The optical label scanner is built into the dispensing edge. The scanner head (1) can be manipulated diagonally thanks to a broad optical light guide (2) inside the dispensing edge. The manipulation lengthwise is not necessary as this is done electronically.

1. Receiver label scanning
2. Transmitter label scanning (inside dispensing edge)
3. Marking on receiver head

#### **Setting:**

Switch on traction unit (Power ON), main switch lights up.

Set potentiometer LABEL SCANNER for optical label scanning to zero. LED lamp on receiver (1) lights up.

Move label interval (labelweb) right underneath marking (3) of the receiver head (1). Turn potentiometer LABEL SCANNER until LED lamp on receiver (1) goes off. Please note figure on potentiometer scale.

Die Etikettenbahn vorschieben, die Etikette unter die Markierung (3) bringen, die LED-Lampe am Empfänger (1) leuchtet wieder auf.

Den Potentiometer LABEL SCANNER jetzt weiter drehen, bis die LED-Lampe wieder erlischt.

Bitte merken Sie sich wiederum die Zahl auf der Potentiometerskala.

Die optimale Einstellung des Potentiometers für die optische Etikettenabtastung ist zwischen diesen zwei Zahlen.

**Beispiel:**

**Einstellung des Potentiometers am Etikettengitter:**

LED-Lampe erlischt bei 5,5

**Einstellung des Potentiometers auf der Etikette:**

LED-Lampe erlischt bei 6

Somit ist die optimale Einstellung des Potentiometers 5,75.

**Bemerkung:**

Bei fehlerhafter Einstellung der optischen Etikettenabtastung wird der Etikettenzwischenraum nicht erkannt und der Spender hält nach Auslösung des Spendevorganges nach ca. 2 m der Etikettenbahn an.

Faire avancer la bande d'étiquettes, amener l'étiquette sous le repère (3), la DEL du récepteur (1) s'allume à nouveau.

Continuer maintenant de tourner le potentiomètre LABEL SCANNER jusqu'à ce que la DEL s'éteint à nouveau.

Noter une nouvelle fois le nombre indiqué sur l'échelle du potentiomètre.

Le calibrage optimal du potentiomètre de la détection optique d'étiquettes se situe entre ces deux valeurs.

**Exemple:**

**Calibrage du potentiomètre sur la grille d'étiquettes:**

La DEL s'éteint à 5,5

**Calibrage du potentiomètre sur l'étiquette:**

La DEL s'éteint à 6

Le calibrage optimal du potentiomètre sera donc 5,75.

**Remarque:**

En cas de calibrage erroné de la détection d'étiquettes, l'espace entre deux étiquettes ne sera pas reconnu. L'étiqueteuse s'arrête, suite au déclenchement du processus de distribution, après une longueur de bande d'étiquettes d'environ 2 m.

Move label right underneath marking (3), the LED lamp on the receiver head (1) lights up again.

Continue to turn the potentiometer LABEL SCANNER until the LED lamp switches off.

Please note the new figure on the potentiometer scale.

The optimal setting of the potentiometer for the optical scanning is between the above two figures.

**Example:**

**Setting of the potentiometer on label screen:**

LED lamp switches off at 5,5

**Setting of potentiometer on label:**

LED switches off at 6

Therefore, the optimal setting of the potentiometer is at 5,75.

**Note:**

If the optical scanning is set wrongly the label interval cannot be recognized and the dispenser stops after dispensing approx. 2 m of the label strip.



Bild 8

### Mechanische Etikettenabtastung

Eine Alternative zur optischen Etikettenabtastung ist die mechanische Etikettenabtastung (nicht für Magnetklappenadapter), welche vorwiegend für transparente Etiketten eingesetzt wird.

#### **Einrichten:**

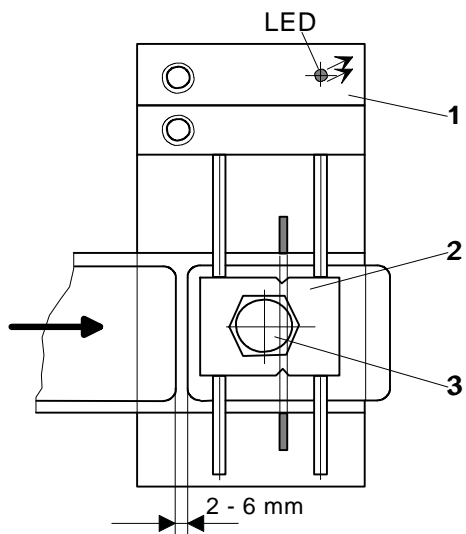
Etikette unter den Abtastkopf bringen, LED-Anzeige am Abtasthalter muss aufleuchten.  
 Falls nicht, so ist die Mutter am Tastkopf zu lösen und dieser im Gegenuhrzeigersinn zu drehen, bis LED aufleuchtet.  
 Tastkopf im Uhrzeigersinn wieder drehen, bis LED-Anzeige erlischt.  
 1/4-Umdrehung weiter drehen und die Mutter wieder festziehen.  
 Etikettenzwischenraum unter den Tastkopf bringen, LED-Anzeige muss aufleuchten.

1. Abtasthalter
2. Abtastkopf
3. Mutter

Am Vorzugwerk selbst sind keine Einstellungen notwendig!

### Détection mécanique d'étiquettes

La détection mécanique d'étiquettes (non-utilisable pour l'adaptateur à clapet avec aimant) constitue une alternative par rapport à la détection optique et s'emploie surtout pour la détection d'étiquettes transparentes.

#### **Calibrage:**

Amener une étiquette sous la tête de détection, la DEL sur le support doit s'allumer.  
 Si cela n'est pas le cas, desserrer l'écrou de la tête et faire tourner cette dernière contre le sens des aiguilles de la montre jusqu'à ce que la DEL s'allume.  
 Retourner de nouveau la tête de détection dans le sens des aiguilles de la montre jusqu'à ce que la DEL s'éteint.  
 Donner un autre quart de tour dans ce même sens et resserrer l'écrou.  
 Amener l'espace entre deux étiquettes sous la tête, la DEL doit s'allumer.

1. Support
2. Tête de la détection
3. Ecrou

Aucun réglage est nécessaire à l'unité de traction!

### Mechanical label scanner

The mechanical label scanner is an alternative to the optical unit. The mechanical scanner (not on flap adapter with magnet) is used mainly for detection of transparent labels.

#### **Setting:**

Move labels underneath scanner head, LED-display must light up.  
 If it does not light up, loosen nut on scanner head and turn the head anticlockwise until LED lights up.  
 Turn scanner head again clockwise until LED switches off.  
 Turn another quarter and tighten nut.  
 Move label interval underneath scanner head, LED must light up.

1. Scanner holder
2. Scanning head
3. Nut

Settings on the traction unit itself are not necessary!

### **Etiketten-Vorspendung**

Mit dem Potentiometer LABEL PREDIS- PENSING (siehe Bild 6) besteht die Mög- lichkeit, maximal 100 mm von der Mar- kierung am Empfängerkopf der Etiketten- abtastung weg, vorzuspenden (siehe Bild 7, Seite 8).

Die Vorspendung der Etiketle erfolgt di- rekt nach der Einstellung des Potentio- meters, solange die Vorspendung grö- ser gewählt wird.

Wird dagegen eine kleinere Vorspendung als die vorhergehende eingestellt, so er- folgt der Vorspendevorgang erst nach ei- ner Etikettenspendung.

#### **ACHTUNG:**

Wenn die Vorspendung grösser als die Etikettenlänge eingestellt wird, kann dies zu Fehlverhalten des Spenders führen.

### **Spendegeschwindigkeit**

Die Spendegeschwindigkeit wird mit dem Potentiometer SPEED in m/min. einge- stellt (siehe Bild 6).

#### **Die Spendegeschwindigkeiten:**

Collamat® 3610 und 3620  
3 - 20 m/min.

### **Prédécèlement des étiquettes**

Il existe au moyen du potentiomètre LABEL PREDIS- PENSING (voir illustration 6) la possibilité de procéder à un prédécèlement de maximal 100 mm à partir du repère sur la tête de la détection optique d'étiquettes (voir illustration 7, page 8).

Le prédécèlement de l'étiquette s'effectue directement après le réglage du potentiomètre, tant que le prédécèlement sélectionné est plus grand.

Si par contre, un prédécèlement est plus petit que le précédent qui est sélectionné, le processus de pré- distribution n'aura lieu qu'après distribution d'une étiquette.

#### **ATTENTION:**

Lorsque le réglage du pré- décollement est supérieure à la longueur d'étiquette, ce dernier peut provoquer une fonction erronée.

### **Vitesse de distribution**

La vitesse de distribution se règle à l'aide du potentiomètre SPEED en m/min (voir illustration 6).

#### **Vitesses de distribution:**

Collamat® 3610 et 3620  
3 jusqu'à 20 m/min.

### **Label predispensing**

The potentiometer LABEL PREDIS- PENSING (see illustration 6) allows to predispense to a maximum of 100 mm from the marking on the receiver head (see illustration 7, page 8).

The predispensing takes place directly after the setting of the potentiometer as long as the predispensing is chosen to be higher.

However, if the figure set lower than the previous one, the predispensing cycle on- ly starts after one label dispensing cycle.

#### **ATTENTION:**

If the predispensing length exceeds the label length, the labeller may not operate accurately.

### **Dispensing speed**

The dispensing speed is set with the potentiometer SPEED in m/min (see illustration 6).

#### **Dispensing speeds:**

Collamat® 3610 and 3620  
3 to 20 m/min.

### **Wartung**

Collamat® 3610 und 3620 sind wartungsfrei. Jedoch ist das Gerät von Zeit zu Zeit je nach Beanspruchung zu reinigen. Insbesondere der Papierstaub, Klebstoffrückstände sowie Farbreste der Druckwerke müssen entfernt werden.

Vor allem ist die optische oder mechanische Etikettenabtastung von den Rückständen zu reinigen.

Nach der Reinigung müssen alle Papierführungselemente wie Rollen (ausgenommen Vorzugsrolle und Korundwalze), Achsen und die Spendekante mit Silikonspray eingesprüht werden.

### **Entretien**

Collamat® 3610 et 3620 ne demandent aucun entretien. L'appareil doit cependant être nettoyé de temps en temps suivant sa mise à contribution. Veiller notamment à enlever la poussière de papier, les restes de colle et d'encre provenant de l'imprimante.

Il convient avant tout de libérer la détection optique ou mécanique d'étiquettes de tout déchet.

Après le nettoyage, tous les éléments de guidage de la bande de papier tels que rouleaux (à l'exception du rouleau de contre-pression et du rouleau de traction au corindon), axes et arêtes de distribution doivent être vaporisés à l'aide d'un spray au silicone.

### **Maintenance**

Collamat® 3610 and 3620 are maintenance-free. However, the equipment must be cleaned from time to time according to use. Especially paper dust, adhesive residues as well as colour particles in the printing units must be removed.

Above all, the optical and mechanical label scanners have to be cleaned from residues.

After cleaning, all paper guiding elements such as rollers (except corundum tractionroller and counter-pressure roller), axles and the dispensing edge must be sprayed with silicon spray.

## TECHNISCHE DATEN

<b>Vorzugwerk</b>	<b>Collamat® 3610</b>	<b>Collamat® 3620</b>
○ Ausführung	rechts / links	rechts / links
○ Spendegeschwindigkeit	3 bis 20 m/min	3 bis 20 m/min
○ Maximale Vorspendung der Etiketle	100 mm	100 mm
○ Minimale Durchlassbreite	10 mm	10 mm
○ Maximale Durchlassbreite	95 mm	160 mm
○ Minimale Etiketlelänge	10 mm	10 mm
○ Abstelltoleranz	± 1 mm	± 1 mm
○ Minimaler Warengutabstand	ca. 5 mm	ca. 5 mm
 <b>Abroller</b>	250 oder 350 mm, mit Federpendel und automatischer Rollenbremse	
○ Maximaler Durchmesser einer Rolle	250 / 350 mm	250 / 350 mm
○ Kerndurchmesser	42 mm	42 mm
○ Maximales Gewicht einer Rolle	10 kg	10 kg
 <b>Aufroller</b>	nimmt das Trägerpapier einer Etiketlerolle von Ø 250 mm auf	
 <b>Antrieb</b>	2-Phasen Schrittmotor	
 <b>Stromversorgung</b>	110 / 120 V oder 220 / 230 / 240 V +10 / -15 % , 50 / 60 Hz	
○ Leistungsaufnahme	110 VA	
○ Zulässige Umgebungstemperatur	0 bis 50 °C	
○ Zulässige relative Feuchtigkeit	15 bis 90 % , nicht kondensierend	
 <b>Abmessungen (B / H / T)</b>	ca. 266 x 245 x 288 mm	ca. 266 x 245 x 353 mm
 <b>Gewicht</b>	ca. 13,5 kg	ca. 15,5 kg
 <b>Mitgeliefertes Zubehör</b>	5 mm 6Kt-Steckschlüssel mit Griff	
 <b>Peripheriegeräte</b>		
○ Feste Spendekante 95 / 160		
○ Klappenadapter 95 / 160 mit oder ohne Magnet		
○ Optische Warengutabtastungen zur Auslösung des Spendevorganges, Abtastung über Infrarot-oder polarisierenden Licht		
○ Mechanischer Taster zur Auslösung des Spendevorganges		
○ Optische oder mechanische Etiketleabtastung		

**Technische Änderungen bleiben vorbehalten**

## DONNEES TECHNIQUES

### Unité de traction

	Collamat® 3610	Collamat® 3620
○ Exécution	droite / gauche	droite / gauche
○ Vitesse de distribution	3 jusqu'à 20 m/min	3 jusqu'à 20 m/min
○ Prédécoulement maximal de l'étiquette	100 mm	100 mm
○ Largeur de passage minimale	10 mm	10 mm
○ Largeur de passage maximale	95 mm	160 mm
○ Longueur d'étiquette minimale	10 mm	10 mm
○ Tolérance d'étiquetage	± 1 mm	± 1 mm
○ Distance minimum entre la marchandise	env. 5 mm	env. 5 mm

### Dérouleur

	Diamètre 250 ou 350 mm, avec balancier à ressort et frein automatique	
○ Diamètre maximal du rouleau	250 / 350 mm	250 / 350 mm
○ Diamètre du noyau	42 mm	42 mm
○ Poids maximal du rouleau	10 kg	10 kg

### Réenrouler

Accepte le papier-support d'un rouleau d'étiquettes de diamètre de 250 mm

### Entraînement

Moteur à pas biphasé

### Alimentation électrique

	110 / 120 V ou 220 / 230 / 240 V +10 / -15 % , 50 / 60 Hz
○ Puissance absorbée	110 VA
○ Température ambiante admissible	0 à 50 °C
○ Humidité relative admissible	15 à 90 % , non condensant

### Dimensions (L / H / P)

env. 266 x 245 x 288 mm      env. 266 x 245 x 353 mm

### Poids

env. 13,5 kg      env. 15,5 kg

### Accessoires inclus

Clé à douille avec poigne pour écrous à 6 pans de 5 mm

### Appareils périphériques

- Arête de décollement fixe 95 / 160
- Adaptateur à clapet 95 / 160 avec ressort ou avec aimant
- Détection de marchandise par lumière infra-rouge ou lumière polarisée
- Détection de marchandise par tâteur mécanique
- Détection d'étiquettes optique ou mécanique

**Sous réserve de modifications techniques**

## TECHNICAL DATA

<b>Traction unit</b>	<b>Collamat® 3610</b>	<b>Collamat® 3620</b>
○ Design	right / left	right / left
○ Dispensing speed	3 to 20 m/min	3 to 20 m/min
○ Maximum predispensing of labels	100 mm	100 mm
○ Minimum passing width	10 mm	10 mm
○ Maximum passing width	95 mm	160 mm
○ Minimum label length	10 mm	10 mm
○ Stop tolerance	± 1 mm	± 1 mm
○ Minimum distance between goods	approx. 5 mm	approx. 5 mm
<b>Unwinder</b>	Diameter 250 or 350 mm, with suspended spring and automatic roller brake	
○ Maximum diameter of label roll	250 / 350 mm	250 / 350 mm
○ Diameter of core	42 mm	42 mm
○ Maximum weight of label roll	10 kg	10 kg
<b>Rewinder</b>	Takes up the carrier paper of a label reel of diameter 250 mm	
<b>Drive</b>	2-phase stepper motor	
<b>Power supply</b>	110 / 120 V or 220 / 230 / 240 V +10 / -15 % , 50 / 60 Hz	
Power input	110 VA	
Tolerated surrounding temperature	0 to 50 °C	
Tolerated surrounding humidity	15 to 90 % , non-condensing	
<b>Dimensions (W / H / D)</b>	approx. 266 x 245 x 288 mm	approx. 266 x 245 x 353 mm
<b>Weight</b>	approx. 13,5 kg	approx. 15,5 kg
<b>Supplied accessories</b>	5 mm hexagon socket spanner with handle	
<b>Peripheral devices</b>	<ul style="list-style-type: none"> <li>○ Fix dispensing edge 95 / 160</li> <li>○ Flap adapter 95 / 160 spring mounted or with magnet</li> <li>○ Goods scanner by infra-red or polarized light</li> <li>○ Mechanical switch to detect gap between goods</li> <li>○ Optical or mechanical label scanner</li> </ul>	

**We reserve the right to make design modifications**

